

433 MHz



Nieprzestrzeżenie niniejszej instrukcji może stworzyć zagrożenie dla życia i zdrowia, a także może rzutować na poprawną pracę całej rolety. Zaleca się postępowanie zgodne z instrukcją obsługi.

## 1. Dane techniczne



Napędy typu LEQ to napędy z odbiornikiem radiowym, które umożliwiają bezprzewodowe sterowanie za pomocą pilota. Przeznaczone są do zautomatyzowania pracy rolet wewnętrznych, wolnowiszących bądź w kasecie. Posiadają elektroniczne wyłączniki krańcowe, które programowane są za pomocą pilota. Wbudowany akumulator ułatwia montaż napędu bez konieczności doprowadzenia zasilania. Napędy typu LEQ kompatybilne są ze wszystkimi nadajnikami marki YOODA.

Pamięć odbiornika radiowego:  
do 20 nadajników

Zasilanie:  
12 V DC

Temperatura pracy:  
od -5°C do 50°C

Stopień ochrony:  
IP 40

Udźwig:  
do 6 kg

Napęd rurowy 28 LEQ z radiem i baterią

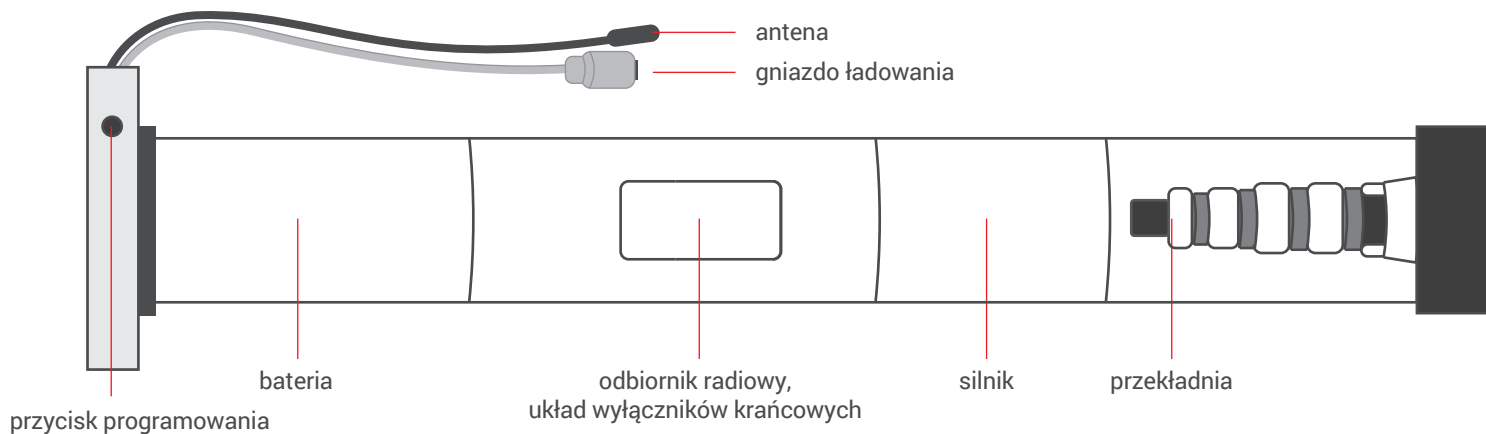







Funkcje przycisku programowania:

1. Krótkie wciśnięcie przycisku programowania przez ok 1 s. steruje napędem krok po kroku.
2. Wciśnięcie przycisku programowania przez 2 s. wprowadzają napęd w tryb programowania pierwszego nadajnika.
3. Wciśnięcie przycisku programowania przez 6 s. zmienia kierunki pracy napędu.
4. Wciśnięcie przycisku programowania przez 11 s. kasuje pamięć napędu i przywraca ustawienia fabryczne.

## 2. Bezpieczeństwo

Przed rozpoczęciem montażu i użytkowaniem urządzenia należy zapoznać się z niniejszą instrukcją. Instalator musi stosować się do norm i przepisów obowiązujących w kraju, w którym montowane jest urządzenie oraz przekazać użytkownikom informację dotyczącą warunków użytkowania i konserwacji urządzenia. Nieprzestrzeganie niniejszej instrukcji może stworzyć zagrożenie dla życia i zdrowia, a także rzutować na poprawną pracę całej rolety. Skutkuje to także utratą praw wynikających z gwarancji.

-  Moment obrotowy napędu powinien być odpowiednio dobrany do ciężaru rolety.
-  Należy uważać, aby nie doszło do uszkodzeń napędu podczas transportu, instalacji lub w trakcie użytkowania. Powinno się ograniczyć wibrację napędu do minimum.
-  Podczas umieszczania napędu w rurze nawojowej nie wolno używać narzędzi.
-  Podczas montażu zabieraka należy uważać, aby nie uszkodzić napędu.
-  Należy regularnie przeprowadzać kontrolę znaków zużycia elementów odpowiadających za prawidłową pracę napędu.
-  Należy ograniczyć do minimum kontakt napędu z cieciami.
-  Należy pilnować, aby dzieci nie bawiły się napędem i systemem jego sterowania, a nadajniki przenośne należy przechowywać poza ich zasięgiem.

## 3. Montaż napędu w rurze nawojowej

-  Napęd należy montować w miejscach zabezpieczonych przed wpływem niekorzystnych warunków atmosferycznych. Podczas wyjmowania napędu z rury nie można ciągnąć za głowicę.

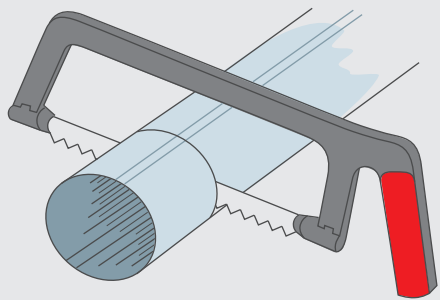

1. Przycinamy rurę nawojową na odpowiednią długość.

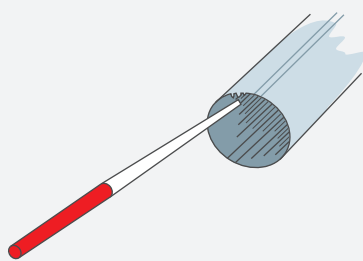

2. Usuwamy opiłki i zadziory z krawędzi rury nawojowej.

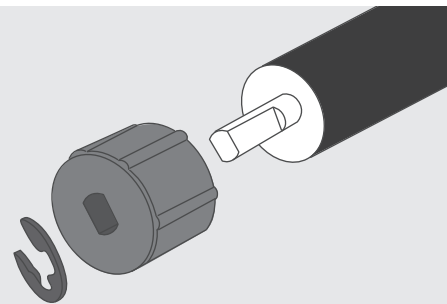

3. Montujemy adaptację na napędzie.

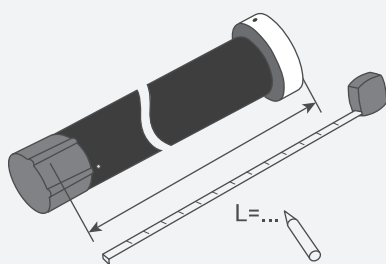

4. Mierzmy długość L między wewnętrzną krawędzią głowicy a końcówką zabieraka.

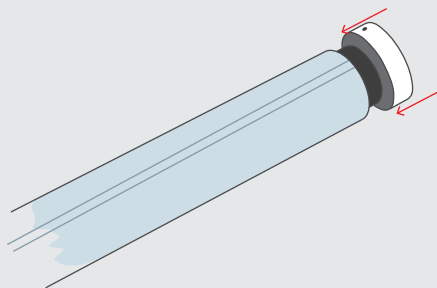

5. Wsuwamy napęd do rury nawojowej, tak aby krawędź rury nawojowej przylegała do wewnętrznej krawędzi głowicy.

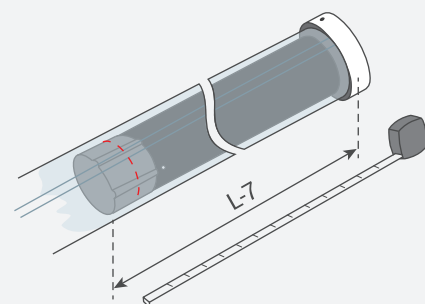

6. Mocujemy rurę nawojową do zabieraka.

## 4. Ładowanie

1. Zalecane jest ładowanie baterii przez min. 3 godziny.
2. Upewnij się, że napęd jest całkowicie naładowany przed pierwszym uruchomieniem.
3. Należy ładować baterię minimum raz na 6 miesięcy.
4. Należy korzystać wyłącznie z zasilacza sieciowego, dedykowanego do urządzenia. Użycie innego zasilacza może spowodować uszkodzenie napędu.

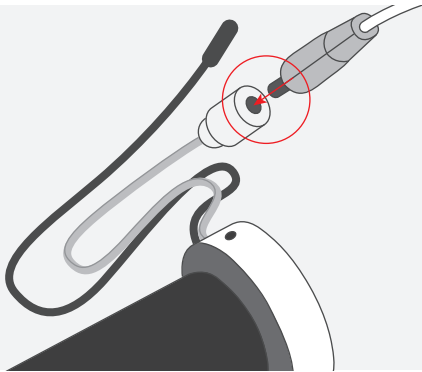

Należy podłączyć napęd do zasilacza sieciowego.

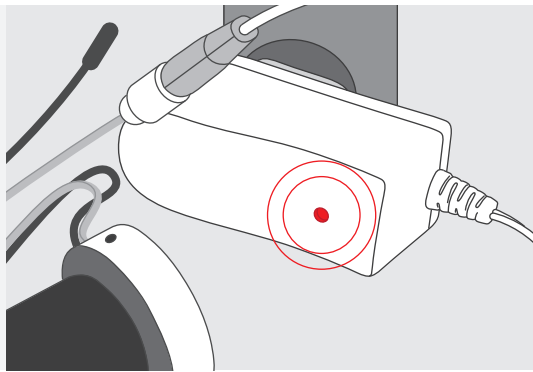

Podczas ładowania akumulatora, dioda sygnalizacyjna na zasilaczu świeci się na czerwono.

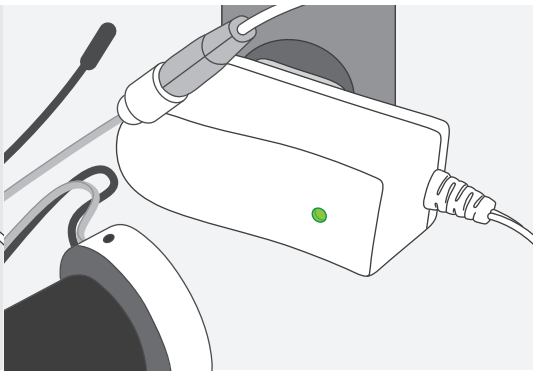

Gdy akumulator jest naładowany, dioda sygnalizacyjna na zasilaczu świeci się na zielono.

## 5. Zasięg



Zasięg podawany przez producenta jest wartością zmienną, zależną od warunków panujących w środowisku, w którym urządzenie pracuje. Wpływ na zasięg mają takie czynniki jak konstrukcja budynku, zakłócenia sygnału generowane przez inne urządzenia itp.

### Roleta z silnikiem sterowana zdalnie

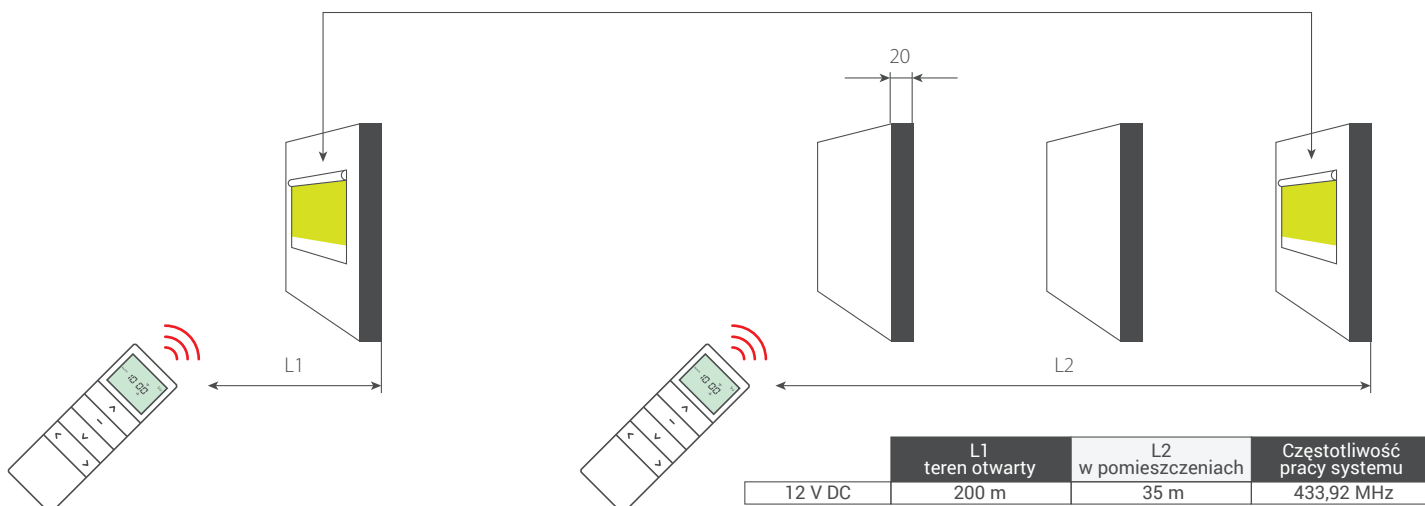

## 6. Programowanie pierwszego nadajnika



1. Dłuższa niż 5 sekund przerwa, między kolejnymi wciśnięciami przycisku, spowoduje automatyczne wyjście z trybu programowania bez wprowadzonych zmian.
2. Programowanie pierwszego nadajnika skutkuje usunięciem z pamięci wcześniej zaprogramowanych nadajników.

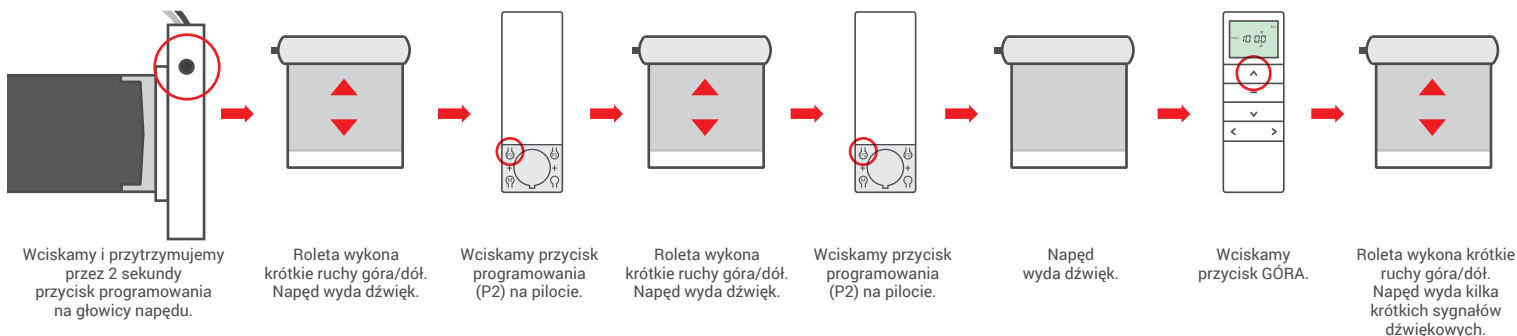

## 7. Zmiana kierunku pracy napędu

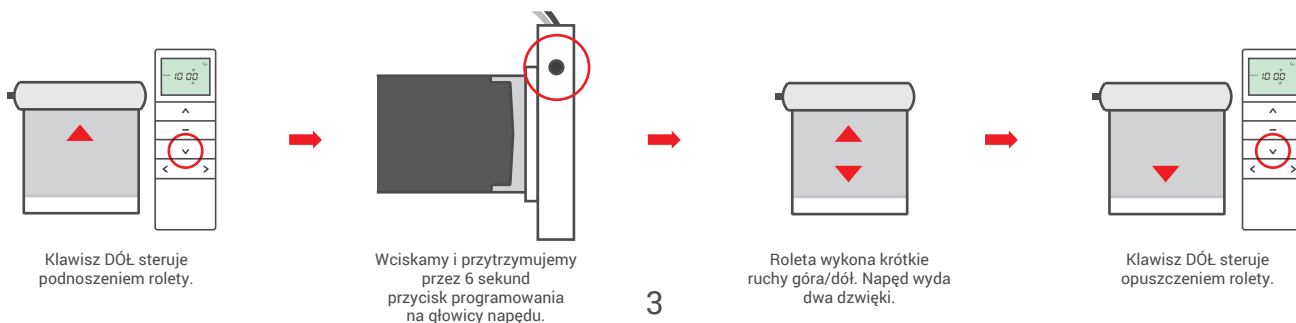

## 8. Programowanie położzeń krańcowych

Podczas ustawiania górnego i dolnego położenia krańcowego, przyciśnięcie przycisku programowania P2 w trakcie ruchu napędu, powoduje jego pracę skokową. Dzięki temu możliwe jest precyzyjne ustawienie położzeń krańcowych. Ponowne wciśnięcie przycisku P2 powoduje ciągłą pracę napędu.

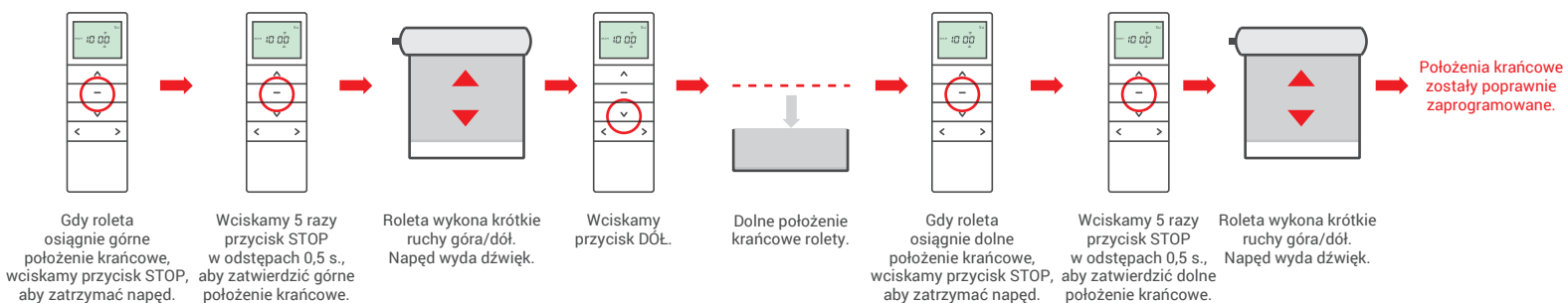
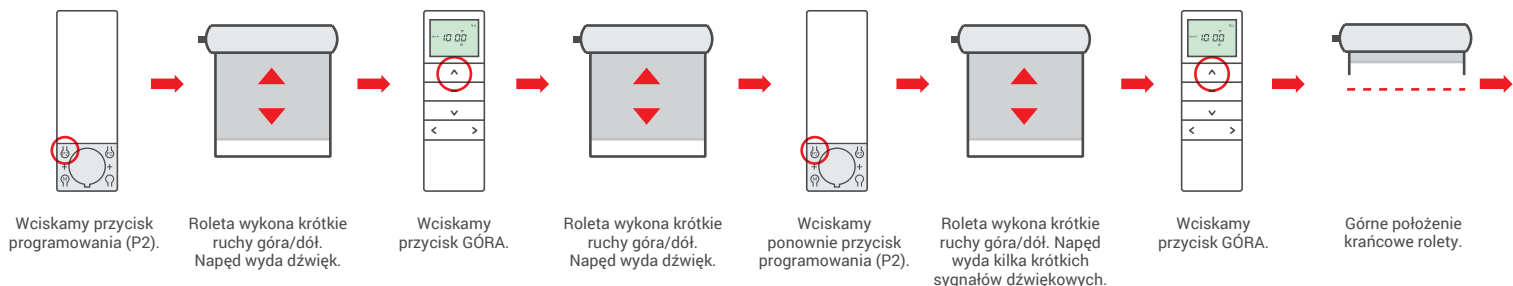

## 9. Usuwanie położzeń krańcowych

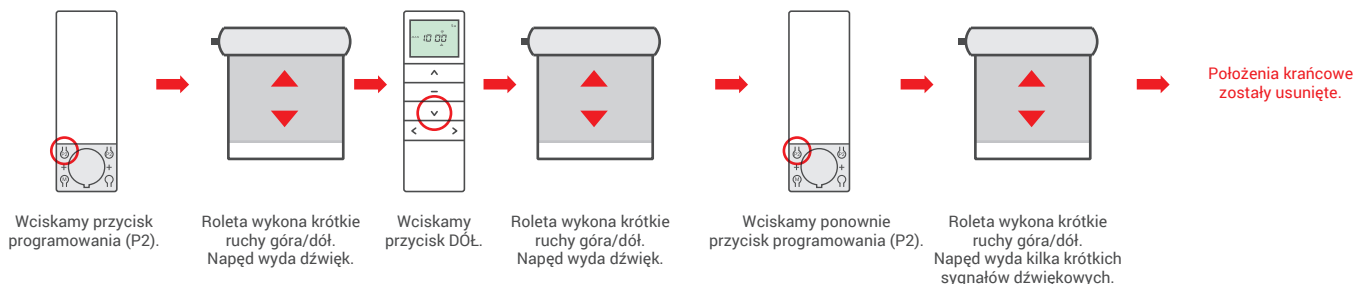

## 10. Programowanie trzeciego położenia krańcowego

- Po ustawieniu górnego i dolnego położenia krańcowego, możliwe jest ustawienie trzeciej pozycji (ulubionej) pomiędzy tymi położeniami.
- Przytrzymanie przycisku STOP przez 3 sekundy, powoduje ustawienie rolety w trzecim położeniu krańcowym.
- Gdy napęd znajduje się w trybie impulsowym, przytrzymanie przycisku STOP przez 3 sekundy spowoduje, że wykona on ruch do dolnego położenia krańcowego, a następnie do ustawionego trzeciego położenia.

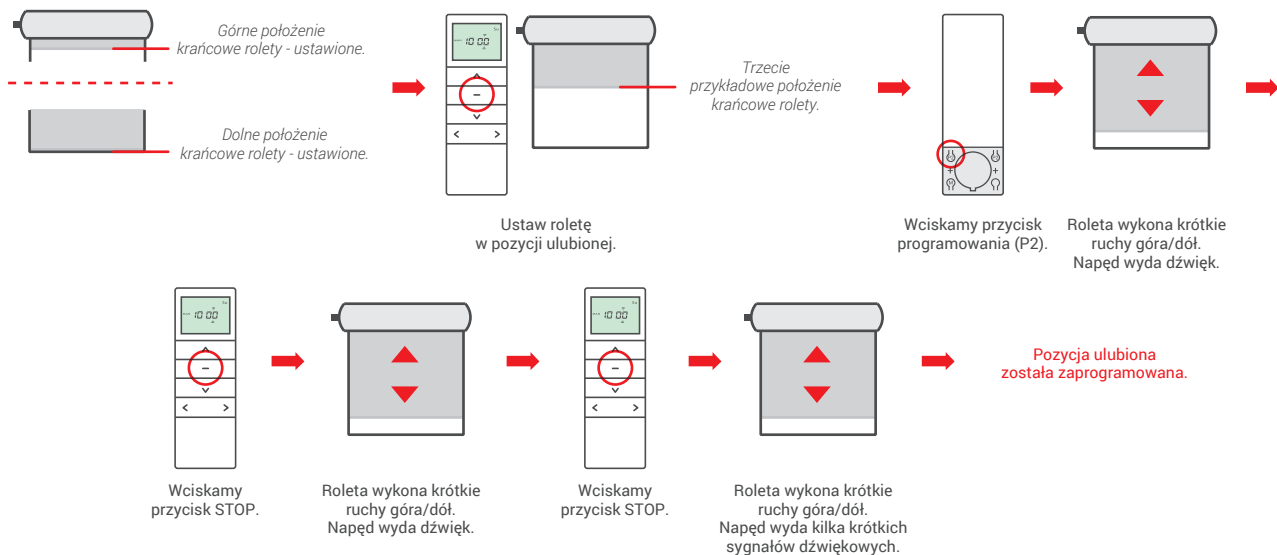

## 11. Usuwanie trzeciego położenia krańcowego

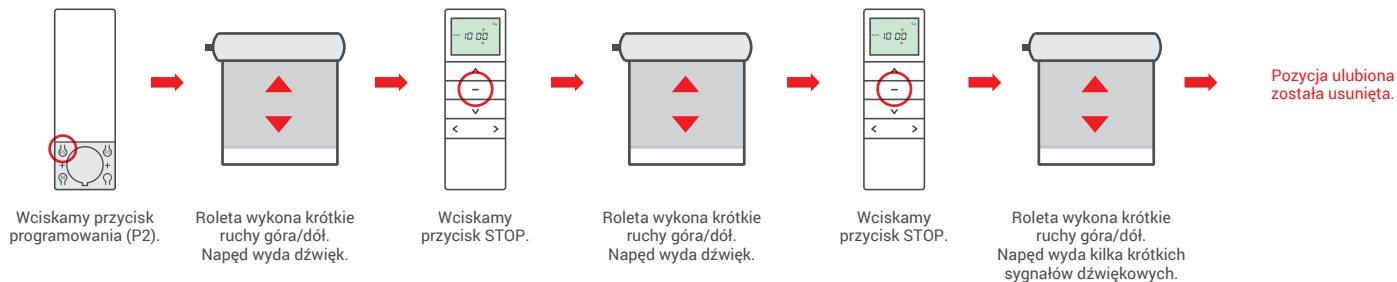

## 12. Programowanie kolejnego nadajnika

Odbiornik może być sterowany maksymalnie 20 nadajnikami.

Dłuższa niż 5 sekund przerwa, między kolejnymi wciśnięciami przycisku, spowoduje automatyczne wyjście z trybu programowania bez wprowadzonych zmian.

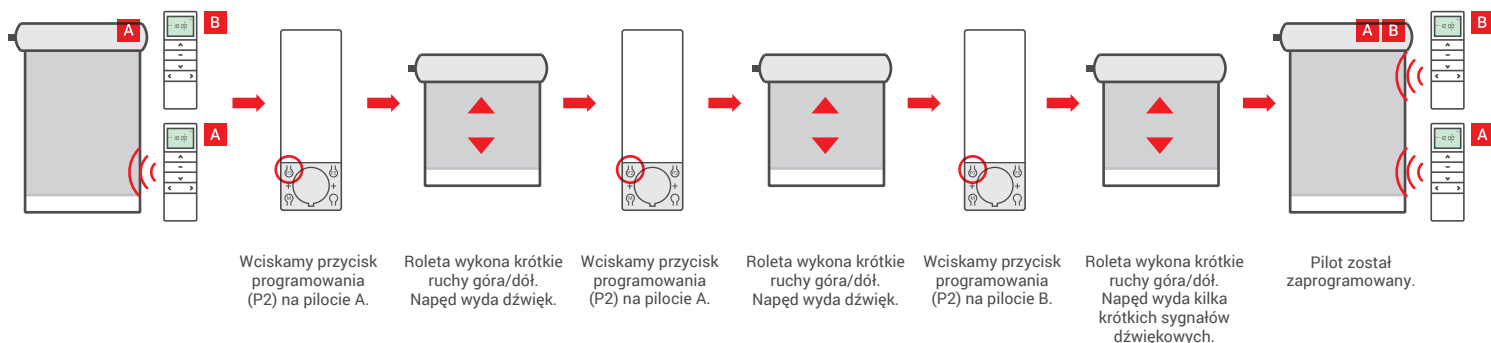

## 13. Kasowanie kolejnego nadajnika

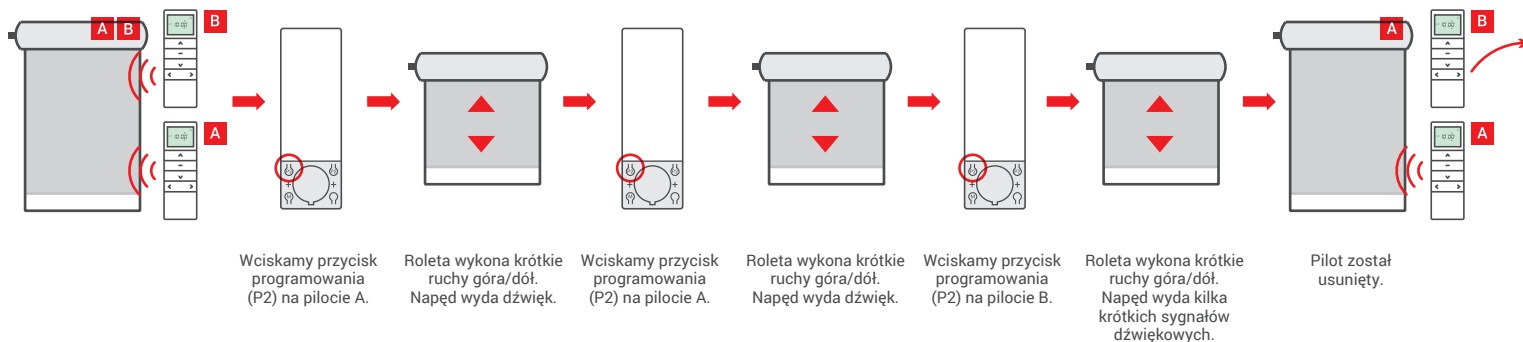

## 14. Kasowanie pamięci napędu

Kasowanie oznacza usunięcie wszystkich nadajników z pamięci urządzenia.

Dłuższa niż 5 sekund przerwa, między kolejnymi wciśnięciami przycisku, spowoduje automatyczne wyjście z trybu programowania bez wprowadzonych zmian.

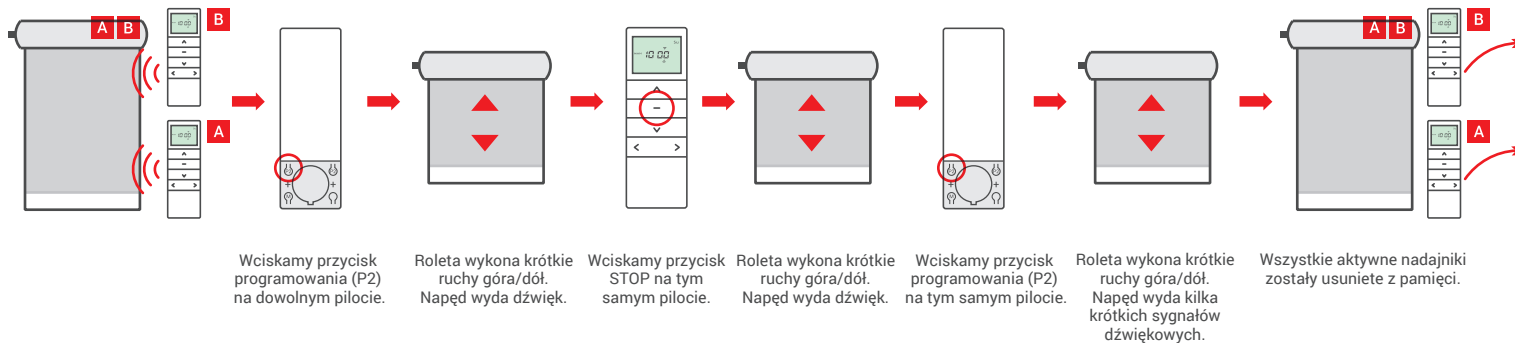

## 15. Aktywacja trybu impulsowego

Dłuższa niż 5 sekund przerwa, między kolejnymi wciśnięciami przycisku, spowoduje automatyczne wyjście z trybu programowania bez wprowadzonych zmian.

Aby wyłączyć tryb impulsowy, należy powtórzyć poniższą procedurę.

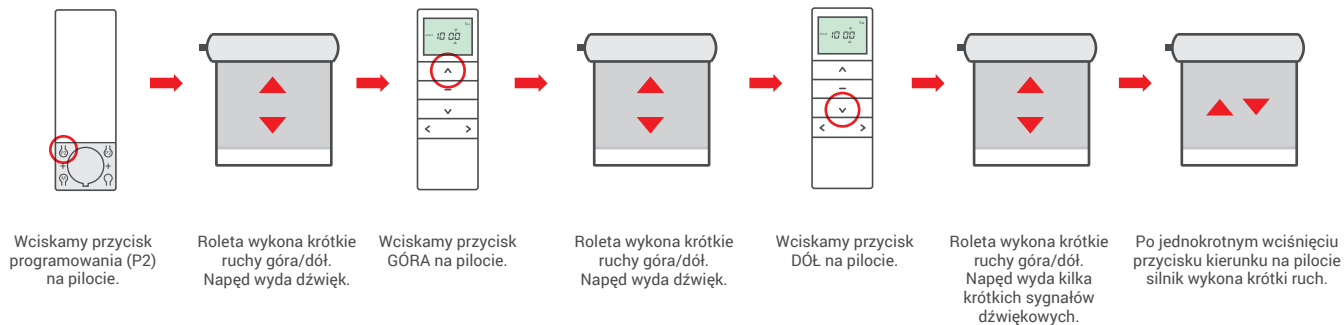

## 16. Programowanie pilotów breloków

Podczas programowania nadajników nieposiadających przycisku programowania, jego funkcje pełni kombinacja klawiszy STOP + GÓRA.

Dłuższa niż 5 sekund przerwa, między kolejnymi wciśnięciami przycisku, spowoduje automatyczne wyjście z trybu programowania bez wprowadzonych zmian.

